

Installation Instructions – Standard F-Bay Motion Sensor (MS)
 Instructions d'installation – Détecteur de mouvements standard
 F-Bay (DM)
 Instrucciones de instalación para el sensor de movimiento (SM) de
 salida de alimentación estándar

IMPORTANT: Read carefully before installing fixture. Retain for future reference.

⚠ WARNING

Risk of fire, electrical shock, cuts and or other casualty hazards. This product must be installed in accordance with the applicable installation code by a person familiar with the construction and operation of the product and the hazards involved. Cooper Lighting assumes no responsibility for claims brought about by improper or careless installation or handling of this product.

ATTENTION

Receiving Department: Note actual fixture description of any shortage or noticeable damage on delivery receipt. File claim for common carrier (LTL) directly with carrier. Claims for concealed damage must be filed within 15 days of delivery. All damaged material, complete with original packing must be retained.

⚠ CAUTION

Edges May Cut. Handle with care.

⚠ CAUTION

Risk of burn. Disconnect power and allow fixture to cool before changing bulb or handling fixture.

⚠ WARNING

Risk of Fire and Electric shock. If not qualified, consult an electrician.

NOTICE

Green ground screw provided in proper location. Do not relocate.

NOTICE

Lamps contain mercury, dispose according to local, state, or federal laws.

NOTICE

If supply wires are located within 3 inches of ballast, use wire rated for at least 90°C (194°F).

NOTICE

Minimum 90°C supply conductors.



Cooper Lighting

by **EAT•N**

INSTALLATION

F-Bay Motion Sensor

1. Insert motion sensor and bracket to pre-installed screws on fixture endplate (Figure 1.).
2. Secure bracket by tightening screws on fixture endplate (Figure 2.).
3. Rotate motion sensor reading surface (LENS) so that it is parallel with floor (Figure 2.).
4. Push motion sensor forward to lock sensor into position.

All Other Motion Sensor

1. Insert motion sensor and bracket to pre-installed screws on fixture endplate (Figure 1.).
2. Secure bracket by tightening screws on fixture endplate (Figure 2.).
3. Rotate motion sensor reading surface (LENS) so that it is parallel with floor (Figure 2.).

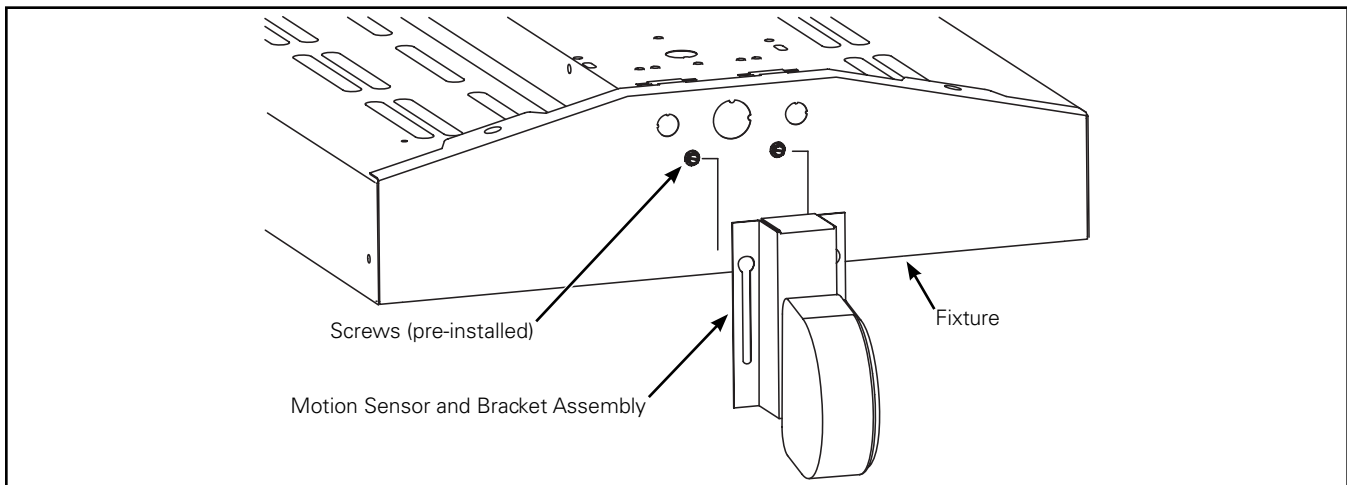

Figure 1.

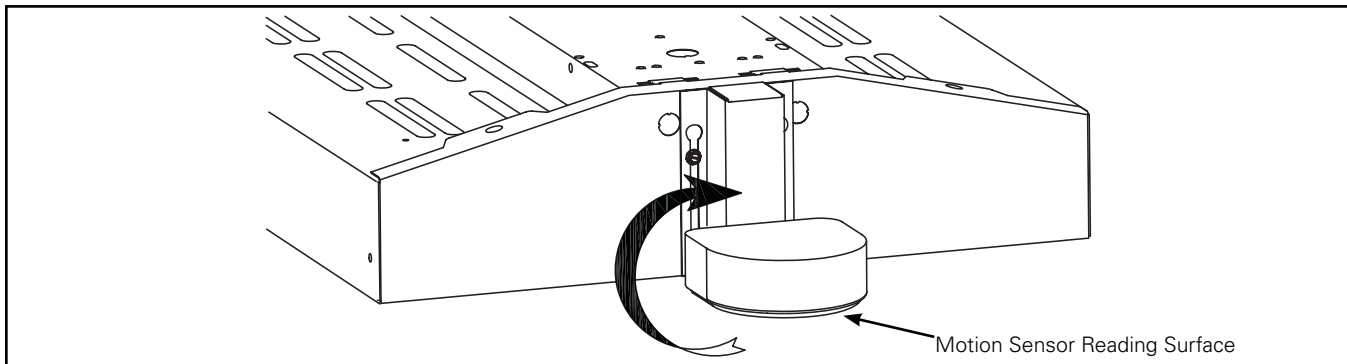

Figure 2.

IMPORTANT : Lisez attentivement avant d'installer le luminaire. Conservez pour une référence future.

AVERTISSEMENT

Risques d'incendie, de décharge électrique, de coupures et autres dangers de blessure. Ce produit doit être installé conformément au code d'installation applicable par une personne familière avec la construction et le fonctionnement du produit et avec les dangers que cela implique. Cooper Lighting n'assume aucune responsabilité pour les réclamations provenant de l'installation ou de la manipulation inadéquate ou négligente de ce produit.

ATTENTION

Service de réception : Prenez en note la description du luminaire pour tout écart d'inventaire ou dommages visibles présents à la réception. Remplissez une réclamation pour le transporteur public (chargement partiel) directement avec celui-ci. Les réclamations pour dommages cachés doivent être faites dans les 15 jours suivant la réception. Tout le matériel endommagé et l'emballage original doivent être conservés.

MISE EN GARDE

Les bords peuvent être coupants. Manipulez avec précaution.

MISE EN GARDE

Risque de brûlures. Mettez l'alimentation électrique hors tension et laissez refroidir le luminaire avant de le manipuler ou de changer la lampe.

AVERTISSEMENT

Risque d'incendie et de décharge électrique. Si vous n'êtes pas qualifié, consultez un électricien.

AVIS

Vis de mise à la terre verte fournie à l'emplacement approprié. Ne modifiez pas l'emplacement.

AVIS

Les ampoules contiennent du mercure, jetez-les conformément aux lois locales, provinciales ou fédérales.

AVIS

Si les fils d'alimentation sont situés à moins de 76,2 mm (3 po) du ballast, utilisez un fil classifié pour tolérer au moins 90 °C (194 °F).

AVIS

Conducteurs d'alimentation pouvant supporter un minimum de 90°C (194 °F).



INSTALLATION

Détecteur de mouvements F-Bay

1. Insérez le détecteur de mouvements et le support sur les vis préinstallées de l'embout du luminaire (Figure 1).
2. Fixez le support en serrant les vis de l'embout du luminaire (Figure 2).
3. Faites tourner la surface de lecteur (LENTILLE) du détecteur de mouvements de façon à ce qu'elle soit parallèle au sol (Figure 2).
4. Poussez le détecteur de mouvements vers l'avant pour qu'il s'enclenche.

Tous les autres détecteurs de mouvements

1. Insérez le détecteur de mouvements et le support sur les vis préinstallées de l'embout du luminaire (Figure 1).
2. Fixez le support en serrant les vis de l'embout du luminaire (Figure 2).
3. Faites tourner la surface de lecteur (LENTILLE) du détecteur de mouvements de façon à ce qu'elle soit parallèle au sol (Figure 2).

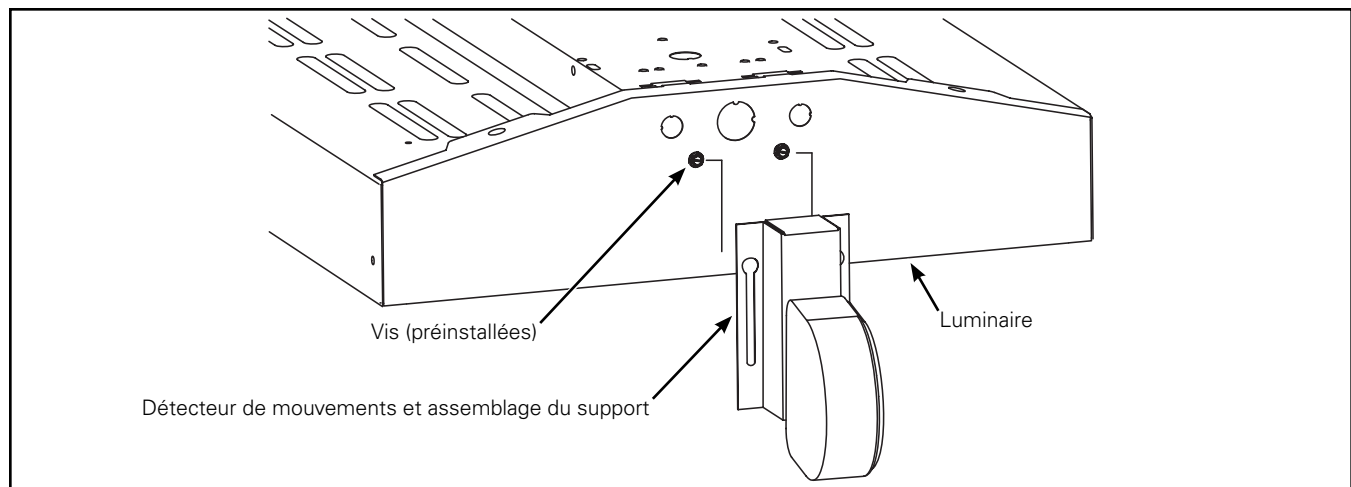

Figure 1.

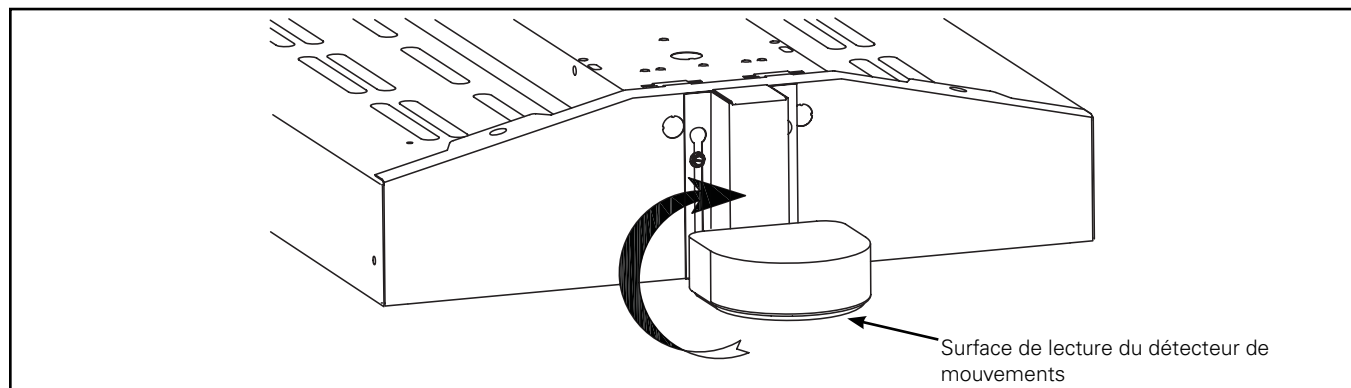

Figure 2.

Instrucciones de instalación para el sensor de movimiento (SM) de salida de alimentación estándar

IMPORTANTE: Lea atentamente antes de instalar la luminaria. Conserve estas instrucciones para tenerlas como referencia futura.

ADVERTENCIA

Riesgo de inflamabilidad, descarga eléctrica, cortes y otros riesgos de muerte. Una persona con conocimientos sobre la construcción y el funcionamiento del producto y los riesgos implicados debe instalar este producto de conformidad con el código de instalación aplicable. Cooper Lighting no se responsabiliza por los reclamos presentados respecto de la instalación y la manipulación inapropiadas o negligentes de este producto.

ATENCIÓN

Departamento de Entregas: Observe que la descripción real de la luminaria no carezca de piezas ni presente daños notorios al momento de su entrega. Presente el reclamo directamente al transportista de carga (LTL). Los reclamos por daños ocultos deben presentarse dentro de los 15 días posteriores a la entrega del producto. Se debe guardar todo el material dañado, junto con el embalaje original.

PRECAUCIÓN

Los bordes pueden ser cortantes. Manipular con cuidado.

PRECAUCIÓN

Riesgo de quemadura. Desconecte la alimentación y deje que la luminaria se enfríe antes de cambiar la bombilla o manipular la luminaria.

ADVERTENCIA

Riesgo de incendio y descarga eléctrica. Si no está cualificado, consulte con un electricista.

AVISO

El tornillo de puesta a tierra verde ya está ubicado correctamente. No lo cambie de ubicación.

AVISO

Las lámparas contienen mercurio; deséchelas de acuerdo a lo establecido en las leyes locales, estatales y federales.

AVISO

Si los cables de alimentación se encuentran a 3 pulgadas del balasto, utilice cables aptos para al menos 90 °C (194 °F).

AVISO

Conductores de alimentación de 90 °C mínimos.



INSTALACIÓN

Sensor de movimiento de salida de alimentación

1. Inserte el sensor de movimiento y el soporte en los tornillos preinstalados en la placa trasera de la luminaria (Figura 1.).
2. Asegure el soporte ajustando los tornillos en la placa trasera de la luminaria (Figura 2.).
3. Gire la superficie de lectura del sensor de movimiento (LENTE) para que quede en forma paralela al suelo (Figura 2.).
4. Empuje el sensor de movimiento hacia adelante para bloquearlo en su posición.

Otros sensores de movimiento

1. Inserte el sensor de movimiento y el soporte en los tornillos preinstalados en la placa trasera de la luminaria (Figura 1.).
2. Asegure el soporte ajustando los tornillos en la placa trasera de la luminaria (Figura 2.).
3. Gire la superficie de lectura del sensor de movimiento (LENTE) para que quede en forma paralela al suelo (Figura 2.).



Figura 1.



Figura 2.

Warranties and Limitation of Liability

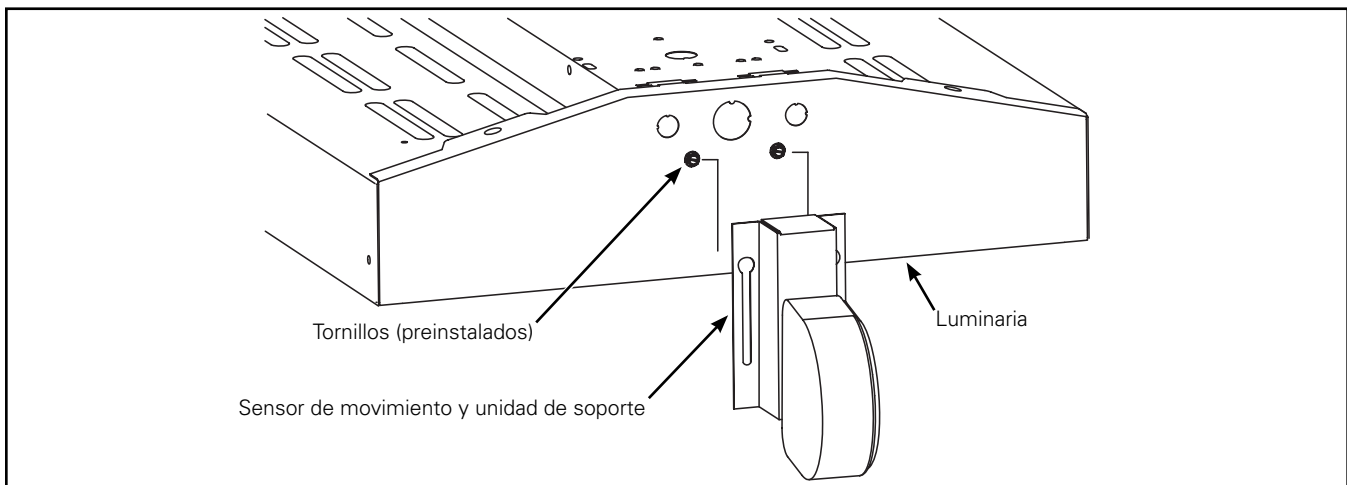
Please refer to www.cooperlighting.com/WarrantyTerms for our terms and conditions.

Garanties et limitation de responsabilité

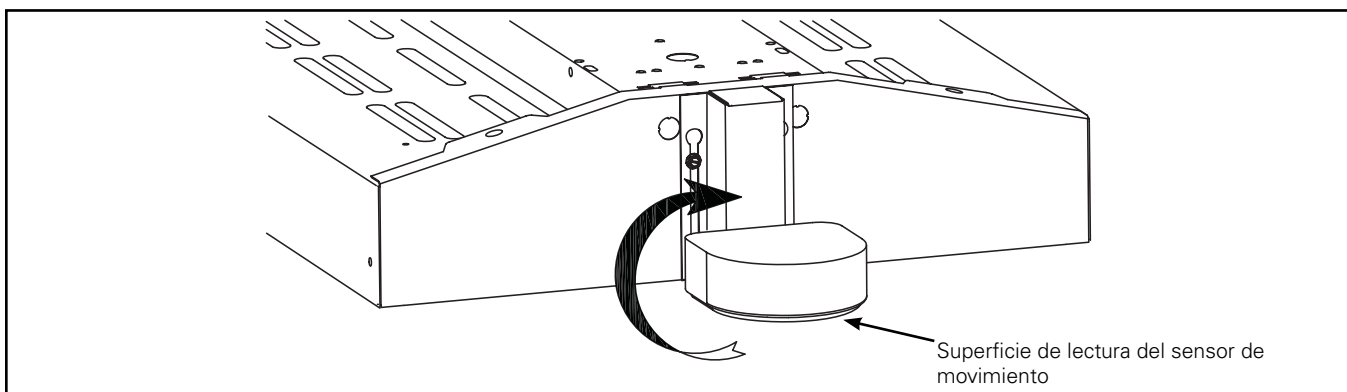
Veillez consulter le site www.cooperlighting.com/WarrantyTerms pour obtenir les conditions générales.

Garantías y Limitación de Responsabilidad

Visite www.cooperlighting.com/WarrantyTerms para conocer nuestros términos y condiciones.

Eaton
1000 Eaton Boulevard
Cleveland, OH 44122
United States
Eaton.com

Eaton's Cooper Lighting Business
1121 Highway 74 South
Peachtree City, GA 30269
Cooperlighting.com

© 2014 Eaton
All Rights Reserved
Printed in USA
Imprimé aux États-Unis
Impreso en los EE. UU.
Publication No. ADF140678

Eaton is a registered trademark.
All trademarks are property
of their respective owners.

Eaton est une marque de commerce
déposée. Toutes les autres marques
de commerce sont la propriété de leur
propriétaire respectif.

Eaton es una marca comercial
registrada. Todas las marcas
comerciales son propiedad de sus
respectivos propietarios.